

ooni

# Инструкции по безопасной работе с печью Ooni Fyra

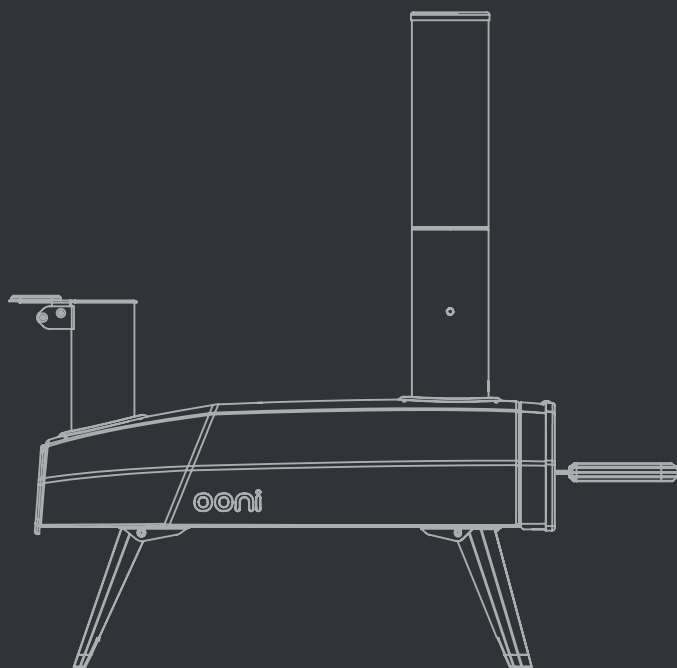



Печь для пиццы Ooni Fuра  
UU-PoADoo



Правовая оговорка по безопасности	2
Что в коробке	4
Сборка	6
Розжиг и тушение огня	14

#### **Переводы по безопасности и сборке**

CH	16
DA	19
DE	22
ES	25
FI	28
FR	31
IT	34
IW	37
JP	40
NL	43
NO	46
PT	49
SV	52

## Правовая оговорка по безопасности – Необходимо прочитать полностью перед использованием

Пожалуйста, полностью ознакомьтесь с данной правовой оговоркой перед тем, как собирать, устанавливать и использовать/обслуживать Ooni. Несоблюдение всех мер данной оговорки может привести к порче имущества, серьезной травме или даже летальному исходу.

- Ooni предназначена только для использования вне помещений. Ooni необходимо размещать вне помещений, подальше от строений и никогда – внутри зданий или гаражей или рядом со строениями. Ставьте Ooni на прочную, ровную, стабильную и невоспламеняемую поверхность и держите ее подальше от воспламеняемых и сгораемых материалов, бензина и других воспламеняемых паров и жидкостей.
- Не забывайте местные законы или нормы, которые могут потребовать определенного расстояния между печами и любыми строениями или тем, что может ограничить огонь любого типа во время засухи или опасных периодов.
- Не устанавливайте и не используйте вашу Ooni на лодках или в фургонах.
- Не используйте вашу Ooni при сильном ветре.
- Ваша Ooni не предназначена для обогрева и никогда не должна использоваться, как обогреватель.
- В печи могут накапливаться токсичные пары, которые могут вызывать удушье.
- Огонь может вырваться из металлического корпуса:
  - а. сзади, там, где огонь;
  - б. спереди печи, где вы открываете дверь; или
  - в. сверху, из трубы.
- Держитесь подальше от отверстий Ooni и предупредите окружающих.
- Неправильная установка, регулировка, изменение, обслуживание или уход за вашей Ooni может привести к травме или порче имущества. Поэтому не используйте вашу Ooni, если она неполностью собрана и если все части не закреплены и закручены.
- Вашу Ooni необходимо осматривать на регулярной основе.
- При использовании горелки для гранул:
 

Добавляйте пеллеты постепенно, чтобы достичь оптимальной температуры. Добавление слишком большого количества гранул усилит огонь, что повышает риск порчи печи или причинения травмы.
- При использовании Ooni сохраняется риск получения ожога рук. Никогда не ставьте горячие предметы на или рядом с воспламеняемыми поверхностями. НЕ касайтесь металлических частей, когда работает ваша Ooni. Касайтесь только деревянных/пластиковых ручек, чтобы открыть дверь и поднять дверцу для топлива.
- Никогда не оставляйте Ooni без внимания. Не оставляйте работающую Ooni без внимания с открытой крышкой. Будьте внимательны из-за опасных предметов (сухих листьев, настила и других воспламеняемых материалов), которые могут оказаться вблизи от работающей Ooni, так как они могут привести к возникновению пожара, если на них попадут искры.
- Держите все электрические провода подальше от печи Ooni.
- Ooni должны использовать только ответственные взрослые люди.
- Держите детей, животных и воспламеняемые предметы подальше от печи Ooni.
- Не пытайтесь снять детали или передвигать Ooni, когда она раскалена или во время готовки.
- НЕ оставляйте опасные предметы, такие как зажигалки или средства для розжига рядом с Ooni. Печь излучает тепло во всех направлениях.
- Ooni остается горячей даже после того, как видимый огонь погас. Подождите минимум 2 часа, чтобы печь остыла. НЕ накрывайте Ooni сразу после использования и убедитесь, что весь огонь и зола исчезли из горелки перед тем, как хранить ее.
- Приблизительная температура вашей печи Ooni (когда используется) варьируется от 120 °C до 550 °C.

- Пользоваться Ooni безопасно, если использовать ее по назначению и согласно мерам предосторожности. Тогда печь обеспечит вас спокойным и приятным использованием на многие годы. Пользователь сам несет ответственность за безопасную работу Ooni и проведение стандартного ухода.

OONI LIMITED НЕ НЕСЕТ ЮРИДИЧЕСКОЙ ИЛИ ДРУГОЙ ОТВЕТСТВЕННОСТИ ЗА СЛУЧАЙНОЕ ИЛИ КОСВЕННОЕ ПОВРЕЖДЕНИЕ ИМУЩЕСТВА ИЛИ ПОЛУЧЕНИЕ ТРАВМ В РЕЗУЛЬТАТЕ ИСПОЛЬЗОВАНИЯ OONI, КОТОРОЕ НЕ СООТВЕТСТВУЕТ НОРМАМ И ПРАВИЛАМ, ПРЕДСТАВЛЕННЫМ В ДАННОМ ДОКУМЕНТЕ.

OONI LIMITED НЕ НЕСЕТ ОТВЕТСТВЕННОСТИ ЗА ОСОБЫЕ, КОСВЕННЫЕ, ПОСЛЕДУЮЩИЕ ИЛИ ДРУГИЕ УБЫТКИ ЛЮБОГО ХАРАКТЕРА СВЕРХ ОРИГИНАЛЬНОЙ СТОИМОСТИ ПОКУПКИ ПЕЧИ OONI.

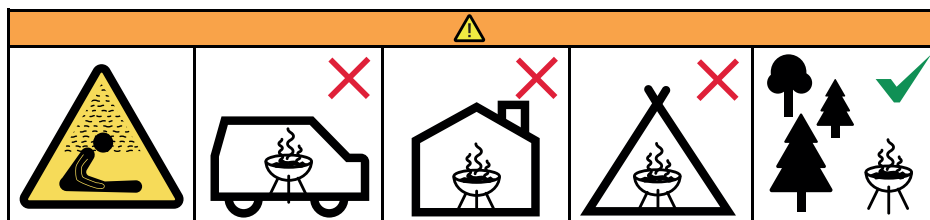

Не используйте печь в замкнутом и/или жилом помещении, например, в домах, палатках, фургонах, прицепах, лодках. Присутствует опасность отравления угарным газом.



#### ВНИМАНИЕ:

ВНИМАНИЕ! Данный аппарат/печь сильно накаляется. Не передвигать во время работы.  
Не использовать в помещениях.

ВНИМАНИЕ! Держите детей и домашних животных подальше.

ВНИМАНИЕ! Не используйте спирт или бензин для розжига и повторного розжига. Только средства для розжига, соответствующие стандарту EN 1860-3.

Не готовить, пока на топливе не появится слой пепла. Печь должна нагреться, а топливо – оставаться раскаленным минимум 30 мин. до первого приготовления.

## Что в коробке

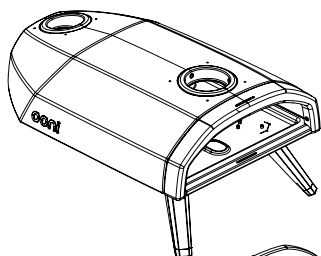

**1**  
Основной корпус

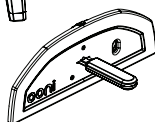

**2**  
Дверь

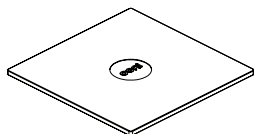

**3**  
Камень для запекания из кордиерита

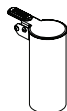

**4**  
Топливный бункер

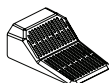

**5**  
Решетка для топлива

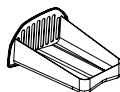

**6**  
Лоток для топлива

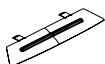

**7**  
Заслонка от огня

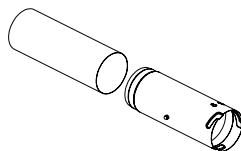

**8**  
Труба



**9**  
Крышка для трубы

Доста̀нџте все деталџ из упако̀вки

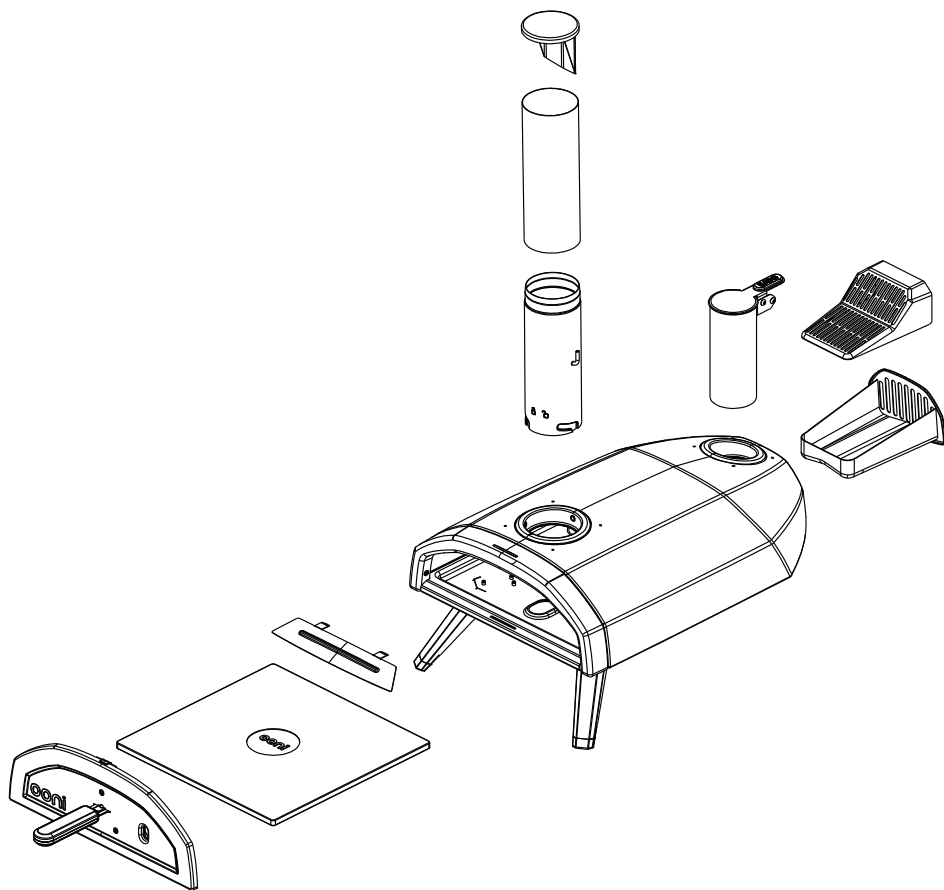

Шаг 1:  
Раздвиньте ножки

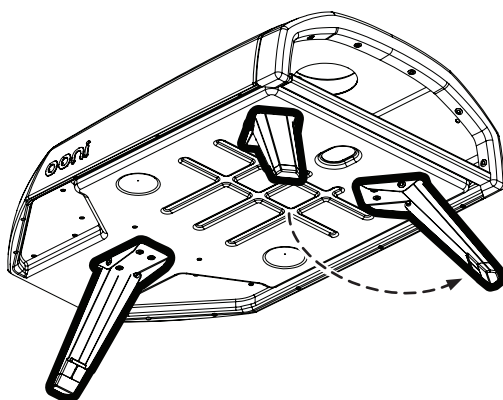
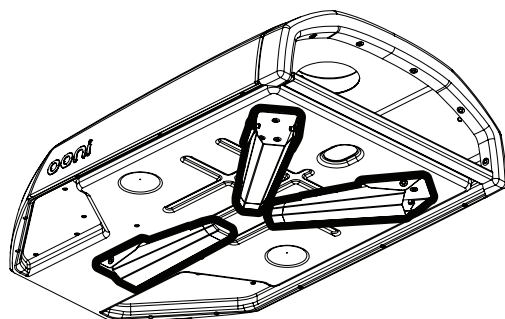

Шаг 2:  
Вставьте лоток / решетку для топлива

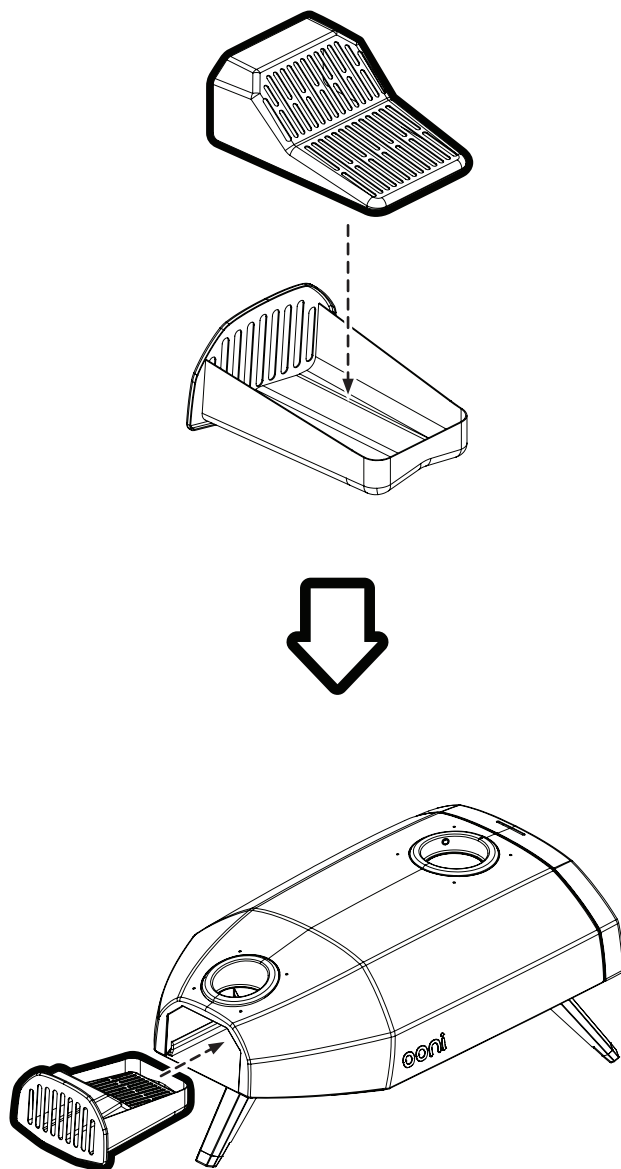

Шаг 3:  
Вставьте камень для пиццы

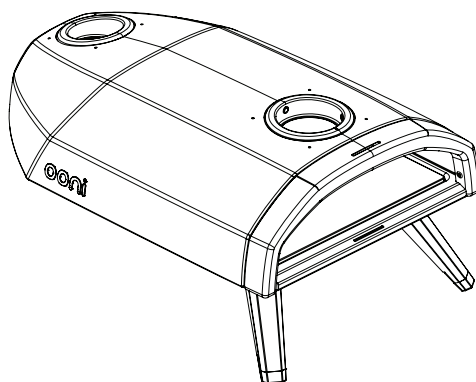
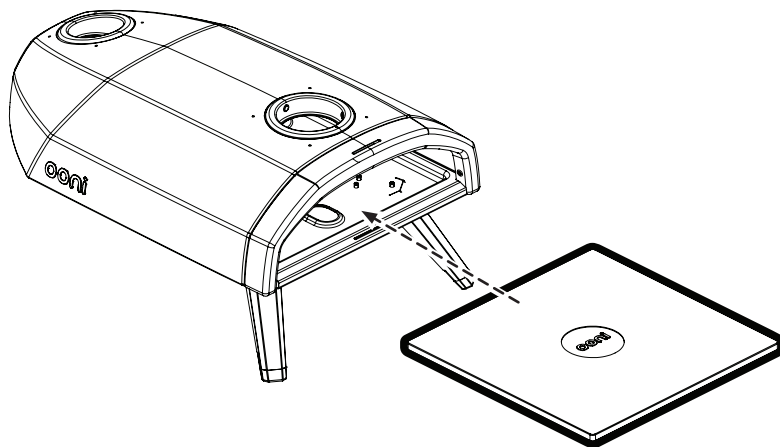

#### Шаг 4:

Вставьте трубу и зафиксируйте на месте

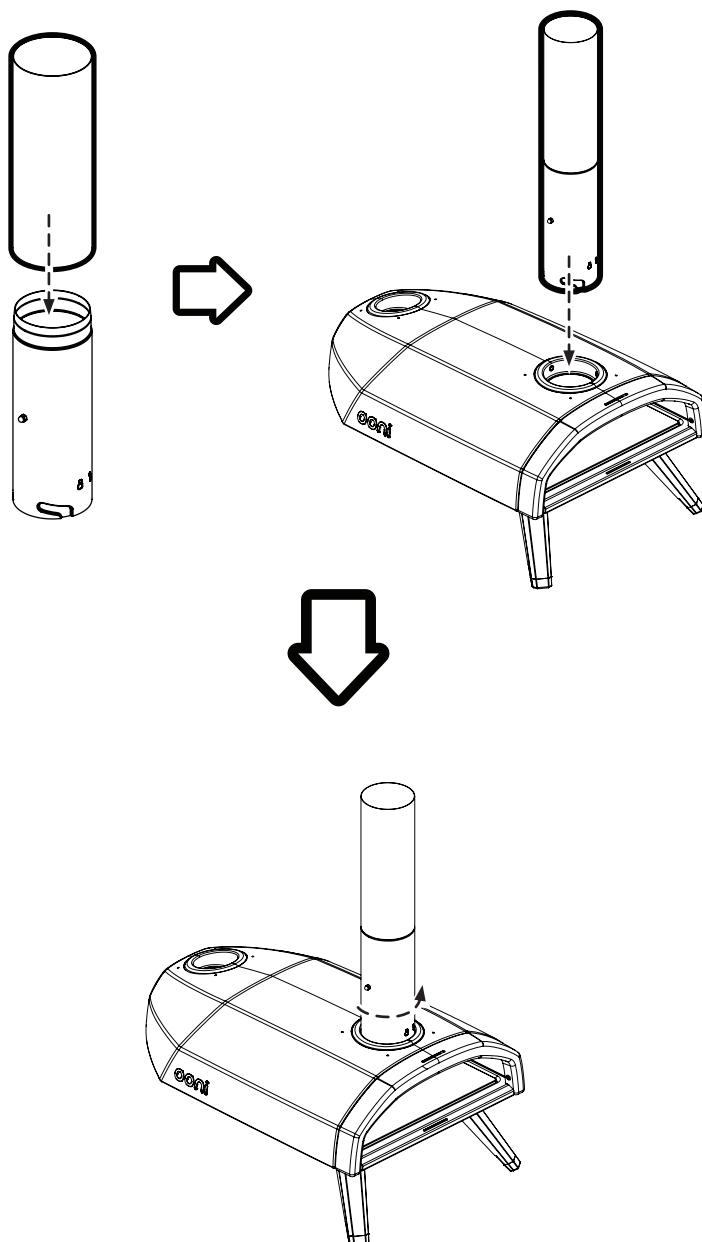

Шаг 5:  
Добавьте бункер для топлива

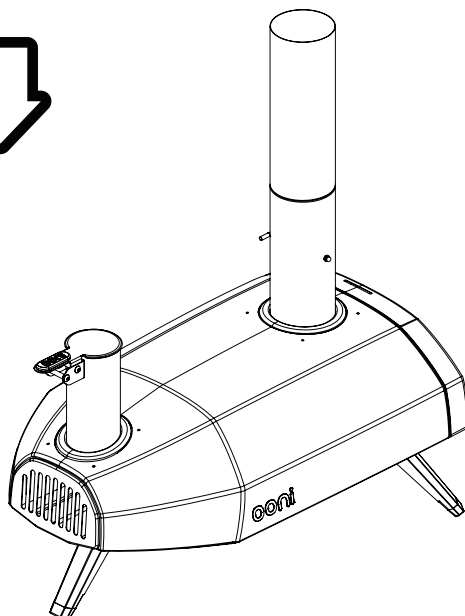
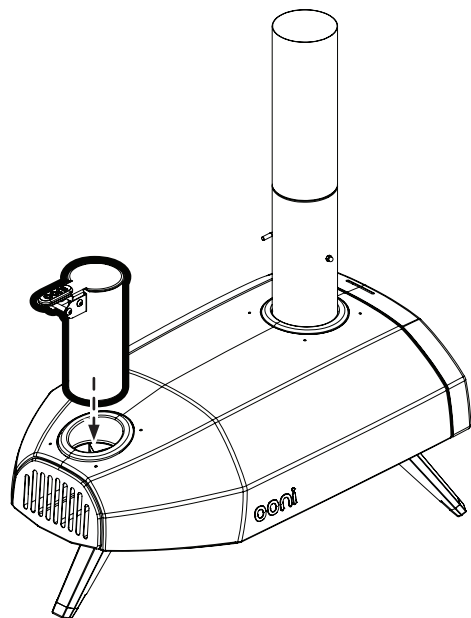

Шаг 6:  
Добавьте заслонку от огня

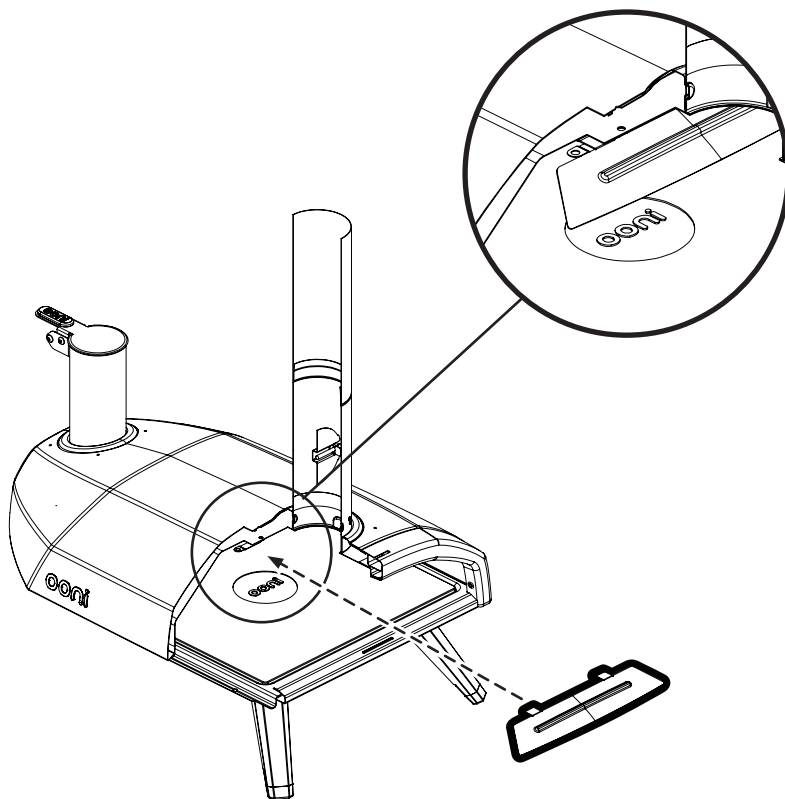

Шаг 7:  
Установите дверь

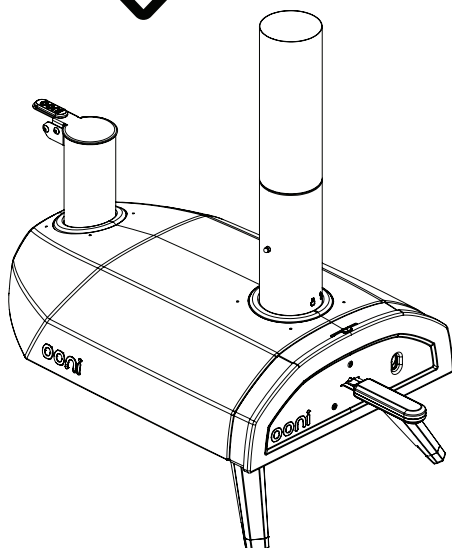
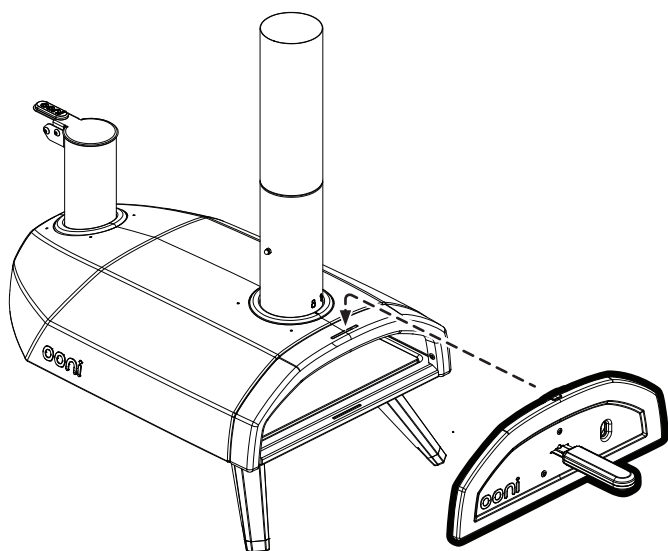

Шаг 8:  
Поставьте крышку на трубу

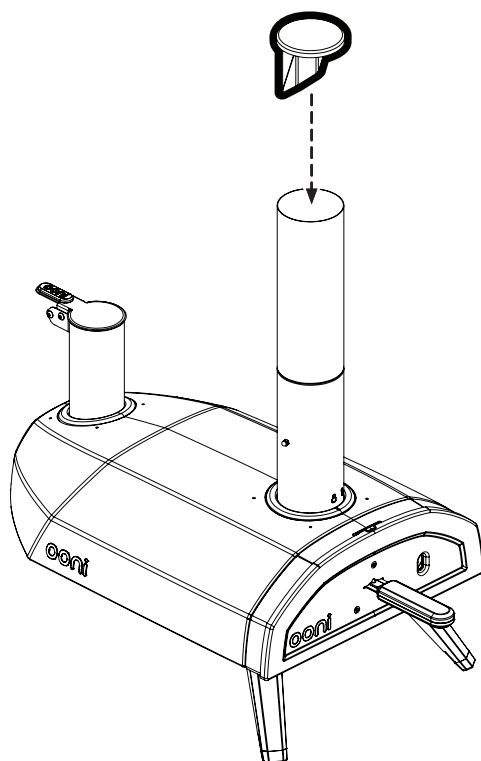

# Розжиг и тушение огня

## Пеллеты из твердых сортов дерева

### Шаг 1:

Снимите крышку с трубы для оптимального потока воздуха через Ooni Fuga. Убедитесь, что отверстие трубы открыто. Постоянно держите дверцу закрытой во время готовки, если только вы не добавляете топливо или не убираете еду.

### Шаг 2:

Снимите решетку и заполните ее гранулами из 100% твердой древесины. Мы рекомендуем около 150 г гранул / 2 щепотки для начала.

### Шаг 3:

Положите средство для розжига перед решеткой. Избегайте всего, что может придать еде нежелательный аромат. Зажгите средство и засуньте решетку обратно в Ooni Fuga.

Не используйте спирт или бензин для розжига или повторного розжига. Используйте только средства, соответствующие стандарту EN 1860-3.

### Шаг 4:

Дайте первым гранулам полностью зажечься. Проверяйте огонь через отверстие в дверце Ooni Fuga.

Постепенно добавляйте гранулы понемногу и часто, пока не дойдете до края бункера. Поддерживайте этот уровень во время готовки для постоянных высоких температур. Бункера, полного гранул, хватит на 15 минут.

### Чтобы потушить

Позвольте огню сгореть естественным путем и оставьте печь остывать. Не убирайте пепел, пока Ooni Fuga не остынет полностью.



ooni



ooni.com

© 2020 Ooni

Ooni – это зарегистрированный товарный знак

Ooni Ltd. Все права защищены.

v1.1